

LEGENDA	
P	Pulsante riduzione potenza <i>Button Power Low</i>
RV	Resistenza Circolare <i>Circular Heating Element</i>
L	Linea <i>Phase</i>
N	Neutro <i>Neutral</i>

KTS	Contattore di Sicurezza <i>Contacteur Cut-Out</i>
KTF	Contattore Termostato <i>Thermostat Contacteur</i>
MO	Morsetiera <i>Terminal Strip</i>

Denominazione		Quantità		Stato		Nr.		NOTE		MODIFICHE	
N	PARTICOLARE	DENOMINAZIONE-DIMENSIONE	QUALITÀ	STATO	MATERIALE	N PEZZI	NOTE	MODIFICHE	BALASINI I.		
									REVISIONI	REVISIONI	
RICAVATO DA DIS.		PESO		DATA		SCALA		F.S.		DISEGNATO	
SOSTITUISCE DIS.		DENOMINAZIONE		13.04.2016		F.S.				BALASINI I.	
SOSTITUITO DA DIS.		SCHEMA DI POTENZA									
<small>Proprietà della SIEG - Qualità - senza          fornire autorizzazione scritta della stessa il          presente disegno non potrà essere comunque          utilizzato per la costruzione dell'oggetto          rappresentato né venire commesso o terzi          o riprodotto - la proprietà tutela i propri          diritti e figure di legge.</small>											
 smeg s.p.a Cronoventilazione Inver, 36 42016 GIUSTALLA (RE)			MODELLO ALFAA20H		N DIS. DS SCE 1198		CODICE 690734714 - 820734340				

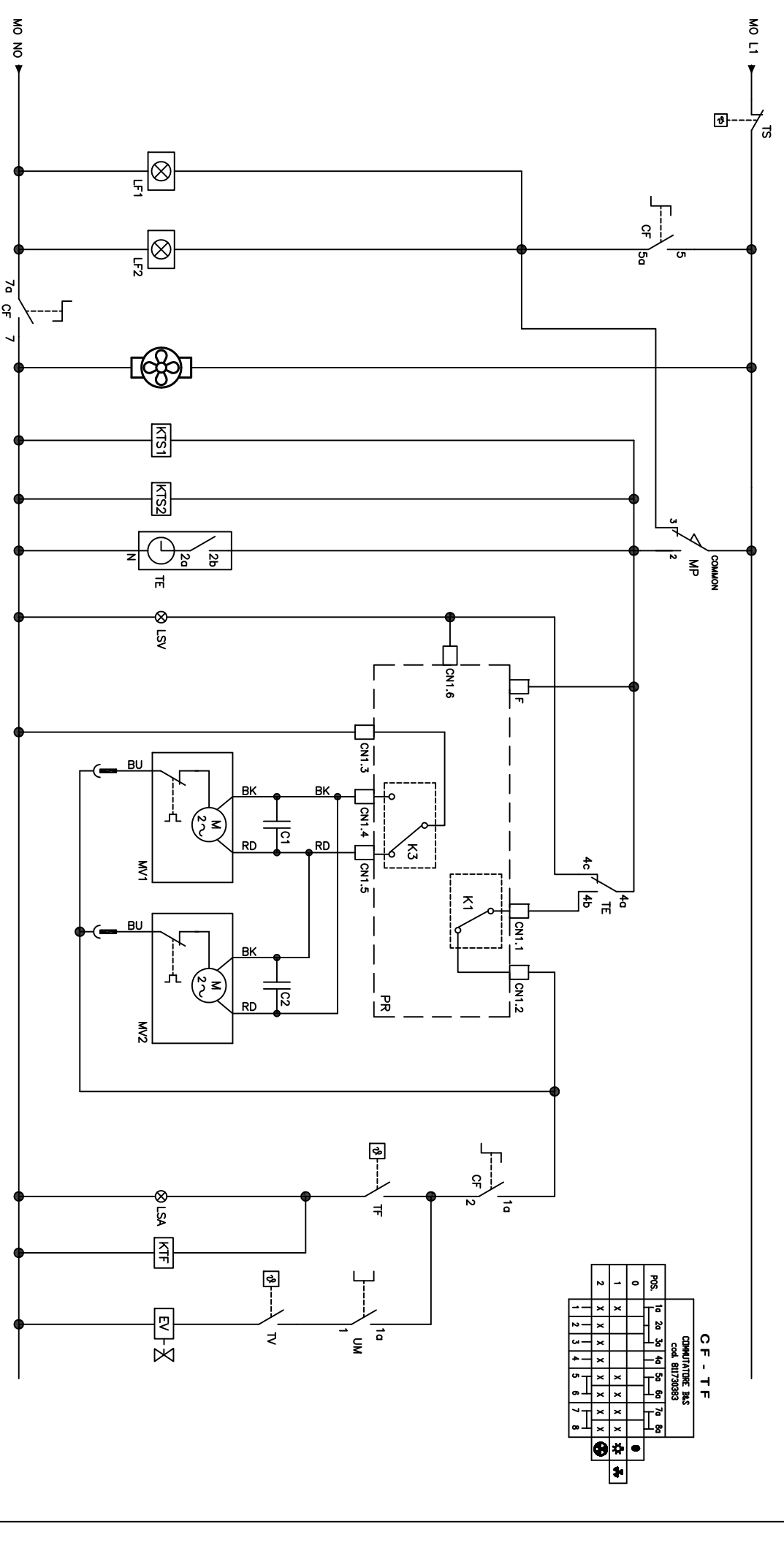

**CF - TF**

COMBINAZIONE A35  
cod. 812/3083

POS.	1a	2a	3a	4a	5a	6a	7a	8a
1	X				X	X	X	X
2	X	X	X	X	X	X	X	X
1	2	3	4	5	6	7	8	

PROGRAMMATORE OKIDA: codice 816291603

LEGENDA		VR	VS	EV
KTS	Contattore di Sicurezza Contactor Cut-Out	PR	Programmatore Elettronico Electronic Programmer	LSV
KTF	Contattore Termostato Thermostat Contactor	TF	Termostato Forno Oven Thermostat	SC
MV	Motovelventiatore Motoventilator	LF	Lampada Forno Cooker Lamp	TS
C	Condensatore Capacitor	RV	Resistenza Circolare Circular Heating Element	MP
MO	Morsetteria Terminal Strip	TE	Temporizzatore Elettrico Timer	UM

DENOMINAZIONE		Qualità	Stato	Nr.	NOTE	MODIFICHE
N	PARTECIPARE					
RICAVATO DA DIS.		QUALITÀ	STATO	N PEZZI	NOTE	MODIFICHE
SOSTITUISCE DIS.		MATERIALE				
SOSTITUITO DA DIS.		DATA	13.04.2016	SCALA	F.S.	DISEGNATO
						BALASINI I.
						CONTROLLO
						VISTO

**SCHEMA ELETTRICO**

MODELLO	ALFA420H		
N DIS.	DS SCE 1198		X
CODICE	690734714 - 820734340		

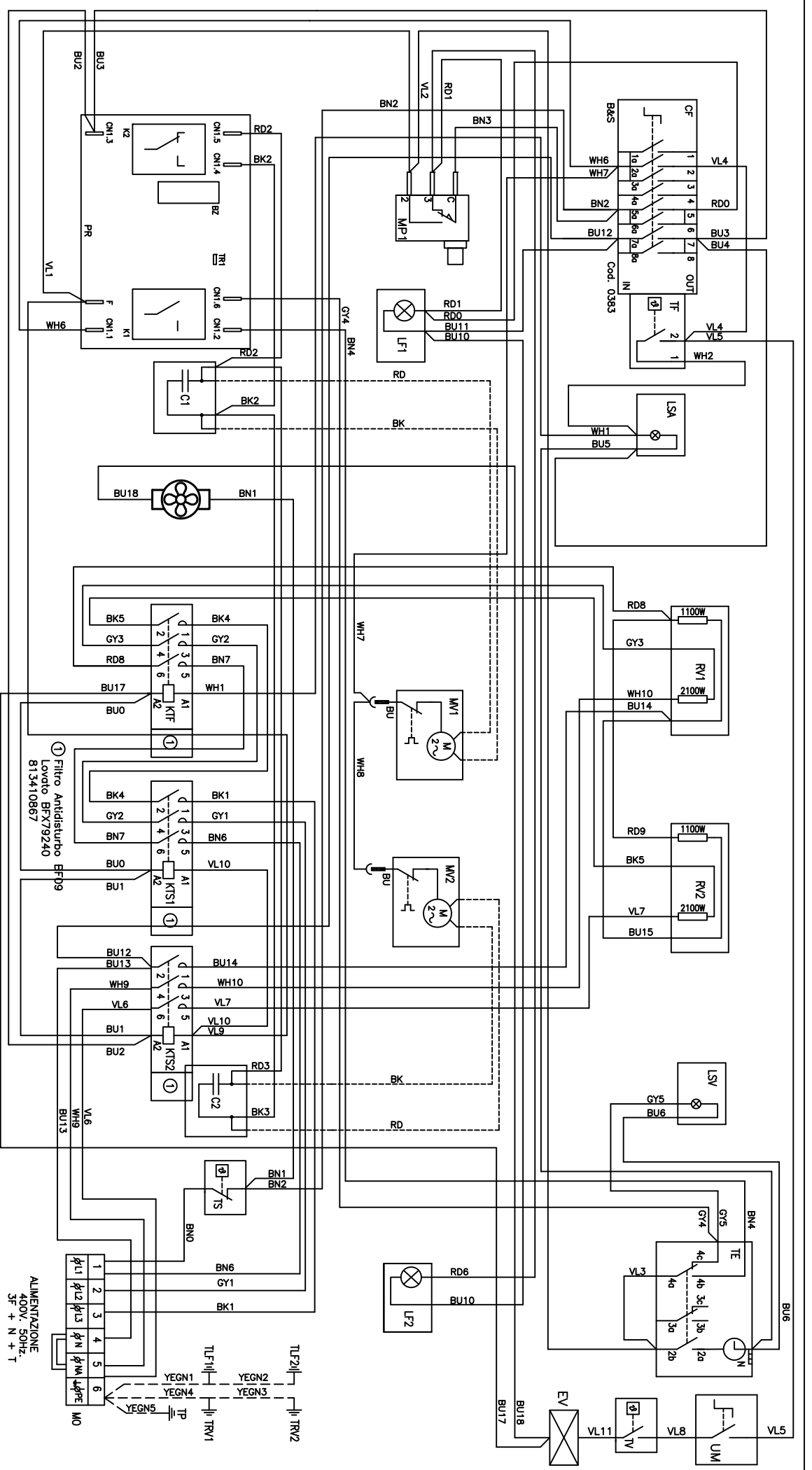

PROGRAMMATORE OKIDA: codice 816291603

COLORI / COLOURS			
WH	BIANCO	BK	NERO
GY	White	RD	Black
BU	GRIGIO	BN	ROSSO
VL	Grey	BN	Red
	BLU	BN	MARRONE
	Blue	BN	Brown
	VIOLA	YEGN	GIALLO / VERDE
	Violet	YEGN	Yellow / Green

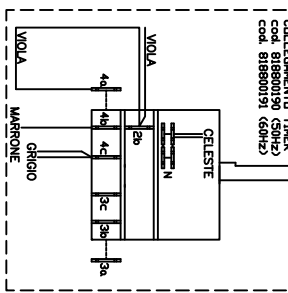
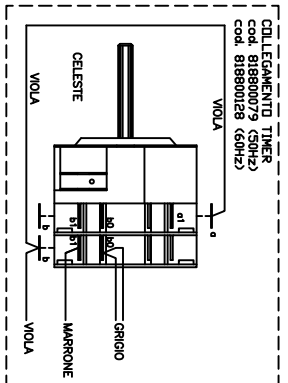

① Filtro Antidisturbo EFD09  
Lovato BFX79240  
813410867

ALIMENTAZIONE  
400V, 50Hz,  
3F + N + T

Particolare	Denominazione	Quantità	Stato	Nr.	Note	Modifiche
N	Denominazione - DIMENSIONE					
	RICAVATO DA DIS.					
	SOSTITUISCE DIS.					
	SOSTITUITO DA DIS.					
<p>Proprietà della SIEG - Qualità - senza forma autorizzazione scritto della stessa il presente disegno non potrà essere comunque utilizzato per la costruzione dell'oggetto rappresentato né senza permesso o senza il permesso - la proprietà tutela i propri diritti e figure di legge.</p>						
<p><b>smeg s.p.a</b> Cronovazione Nivel, 36 42016 GIUSTALLIA (RE)</p>						
SCHEMA DI MONTAGGIO						
PESO	DATA	13.04.2016	SCALA	F.S.		
DENOMINAZIONE						
CONTROL		BALASINI I.				
MODELLO	ALFA420H					
N. DIS.	DS SCE 1198					
CODICE	690734714 - 820734340					